

Existen varias configuraciones de calentadores eléctricos e interruptores térmicos disponibles para el Diesel Pro y el Fuel Pro. Éstos incluyen los calentadores 12 VDC, 24 VDC, 120 VAC, los interruptores térmicos y la combinación de calentador con interruptor térmico. Los niveles de voltaje y de vataje aparecen grabados en la cubierta o en la parte superior de cada componente para su identificación.

Equipos que se necesitan:

- Se recomienda un metro Ohm de precisión y baja resistencia que pueda medir 1/10th ohm o menos.
- Un metro de flujo de corriente (que tenga mordazas de sujeción, para la corriente continua CC).
- Hielo, hielo seco, CO2 o algún método para enfriar el interruptor térmico.
- Una fuente de calor que no sea con llama, como una lámpara de calor infrarroja o una pistola de aire caliente.

⚠ NO USE una luz de prueba que tenga una sonda alamburada para ninguna de estas pruebas. Si se perfora el material aislante de los cables, la humedad y la sal de las calles pueden penetrar dentro de los cables creando un problema de corrosión y un fracaso potencial.

Para probar los calentadores:

1. Desconectar el calentador del arnés de seguridad.
2. Conectar el metro Ohm conduce a los bornes del calentador (conectar a un borne y al buje para los calentadores de un solo borne).
3. Con la ayuda de la tabla siguiente lea el valor de la resistencia y determine si el calentador se encuentra en el rango aceptable.

CALENTADOR ELÉCTRICO	WATTS	RANGO DE RESISTANCIA EN Ohms
12 VDC(dos bornes)	250 W	0.6 to 0.8
12 VDC (un borne)	250 W	0.6 to 0.8
12 VDC (un borne)	150 W	0.8 to 1.1
12 VDC (un borne)	150 W	0.8 to 1.1
24 VDC (un borne)	250 W	2 to 2.5
24 VDC (un borne)	250 W	1.8 to 2.3
24 VDC(un borne)	150 W	3.6 to 4.1
120 VAC	75 W	173 TO 203
120 VAC	37 W	369 TO 411

Table 1

12 VDC Calentador e Interruptor Térmico:

1. Desconecte el arnés de seguridad del interruptor térmico.
2. Conectar el metro Ohm conduce a los bornes del interruptor térmico.
3. Esta prueba requiere que el interruptor térmico esté por debajo de los 40 grados F. (use uno de los métodos de enfriamiento enumerados anteriormente para alcanzar esa temperatura). La resistencia debe ser menor de 0.1 Ohm.
4. Aumente la temperatura por encima de 60 grados F (use uno de los métodos de calentamiento enumerados anteriormente para elevar la temperatura). La resistencia debe ser mayor de 10M Ohms.

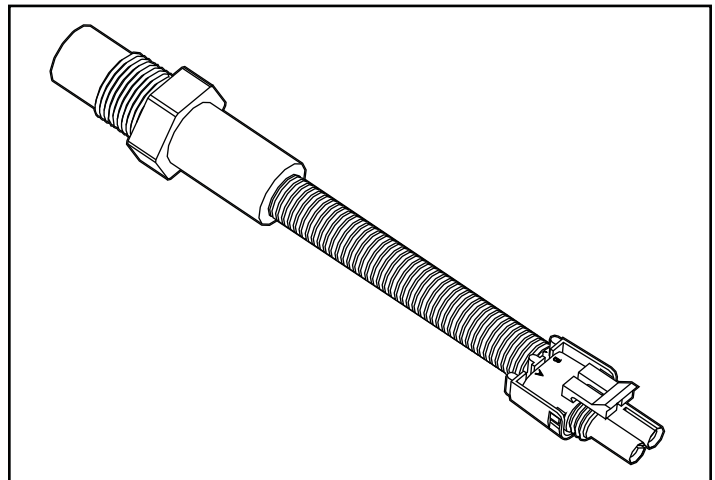

Para probar la Combinación Calentador e Interruptor Térmico:

1. Desconecte del arnés la unidad de combinación de calentador/ interruptor térmico.
2. Conectar el metro Ohm conduce a los bornes del calentador.
3. Esta prueba requiere que el interruptor térmico esté por debajo de 40 grados F. (use uno de los métodos de enfriamiento enumerados anteriormente para alcanzar esa temperatura).
4. El calentador 12 VDC 150 W (de dos bornes) debe leer de 0.8 a 1.1 Ohms.
5. El calentador 24 VDC 250 W (de dos bornes) debe leer de 0.2 a 2.5 Ohms.
6. Ahora aumente la temperatura del calentador combo por encima de 70 grados F (use uno de los métodos de calentamiento enumerados anteriormente para elevar la temperatura).
7. Las unidades de combinación deben leer un circuito abierto.

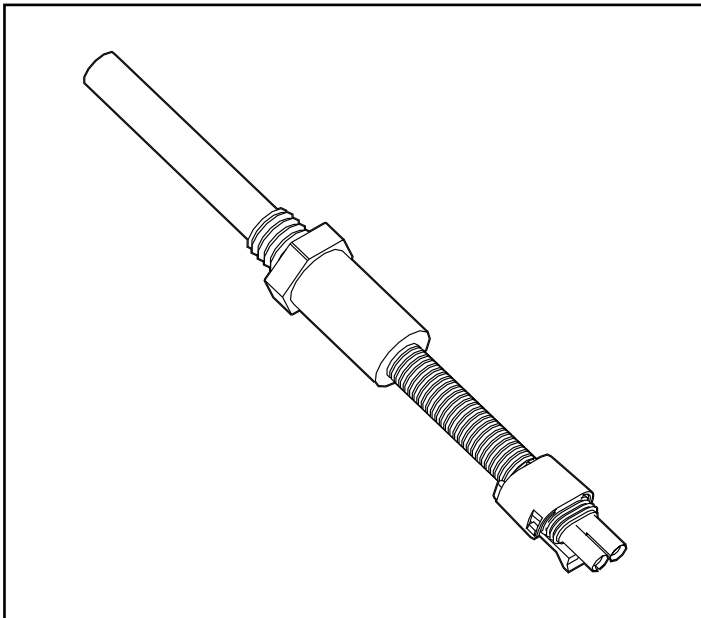

Figure 2

Para probar la válvula térmica del calentador de fluido del 382 Fuel Pro:

1. Drene completamente el Fuel Pro.
 2. Retire las mangueras de fluido de la base de la tapa. (Éstas pueden ser las mangueras del motor de enfriamiento o las mangueras de escape de combustible. Las mangueras del motor de enfriamiento tendrán que conectarse cuando se retiren del Fuel Pro. TENGA PRECAUCIÓN al retirar las mangueras de calentamiento de fluido cuando el líquido aún esté caliente).
 3. Retire la base de la tapa.
 4. Al mirar en el puerto de fluido en la base de la tapa (vea el diagrama), deje correr agua fría por la válvula térmica durante 30 segundos, luego eche agua caliente sobre la válvula térmica y determine si la bobina de la válvula térmica se abre y se cierra.
 5. Reemplace el sello de la tapa de la base e instálelo dentro del Fuel Pro.
- Nota:** Hay dos estilos de tapas de base, apriete la versión del cuello a 50 – 60 pies/ lbs (se recomienda usar de 2-3 gotas de Loctite 406 para asegurar la base del cuello). Apriete hasta 10 pies / lbs los bornes en la base de la tapa en la versión con tornillos.
6. Reconecte las mangueras de fluido a la base del Fuel Pro.

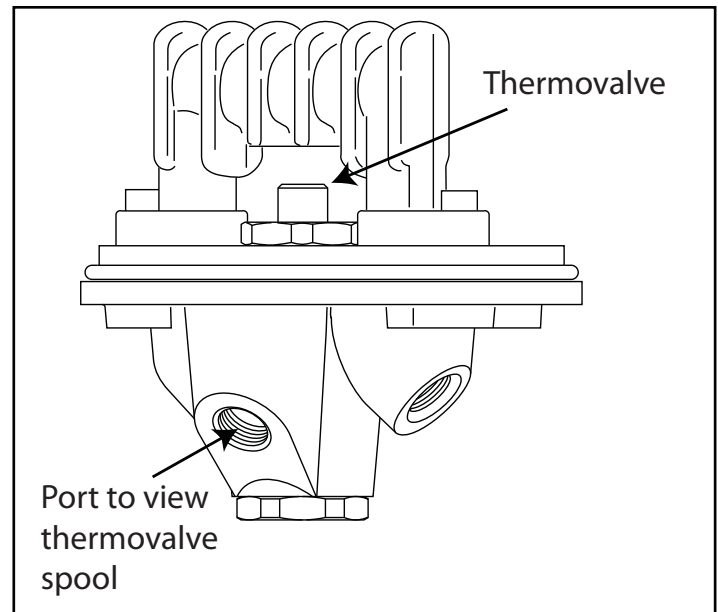

Figure 3sww